

Osaki
JAPAN

取り扱い書

JP-NEXUS 4D



Osaki

JAPAN

マッサージチェアを使用前に、取り扱い書を詳しく読んでください使用方法、特に安全規格に注意してください。参考するために取り扱い書を保管してください。
安全で効率的な使用方法を示すことができます。
本製品は家庭用チェアのために設計されている。

目次



重要な安全説明	4
部品	10
使用前	14
タッチスクリーンのリモコン説明と定義	22
アイコン機能の定義	23
ショートカットの定義	25
サイドパネルリモコンの定義	26
操作ガイド	27
プログラムの説明	42
音声コントロール	44
使用后	47
クリーニングとメンテナンス	48
疑問と回答	49
トラブルシューティング	50
製品規格	52
FCC放射ステートメント	53
カナダ工業通知	54

重要な安全説明

必ず守る



人身傷害や財産損失を回避するために、使用する際には、これらの安全説明を厳守しなければなりません。

■ すべての安全注意事項は、誤った使用による損傷または損壊の程度によって説明されています。

 警告	重大な傷害や死亡を招く行為
 警告	軽傷または財産損失を招く行為

■ 安全指示前の記号に注意してください（例：以下）。



 絶対禁止行為	 必要行動
---	---

 警告	
 必ず守る	<ul style="list-style-type: none">● 重要な安全説明 製品使用時に、次のような基本的な予防策に従ってください。（本製品を使用する前に）すべての説明を読んでください。
	<ul style="list-style-type: none">● 危険-感電リスクを低減するために：<ul style="list-style-type: none">・ 使用後とクリーニング前に、必ず電源コンセントから本製品のプラグを外してください。・ 本装置にピンや他の金属ファスナーを使用しないでください。・ 毎回使用前にカバーをよくチェックしてください。蓋は亀裂、泡立ち、破裂などの劣化の兆候がある場合、廃棄してください。・ 乾燥を保つ-湿気や湿気条件で操作しないでください。● 警告-火傷、火災、感電、人身傷害のリスクを低減するために：<ul style="list-style-type: none">・ 電源を入れるときは、放って置きことは禁止です。使用しない時及び部品を取り付けたり取り外したりする前に、コンセントからプラグを外してください。・ 児童、患者、障害者の身体又は付近で本製品を使用する場合は、必ず厳密に監督してください。・ 本製品は、マニュアルで説明されている目的の用途にのみ使用されます。メーカーが推奨しない付属品は使用しないでください。・ 電源ケーブルやプラグが破損し、動作が不正常、落下したり、破損したり、水に落ちたりした場合は本製品を操作しないでください。製品をサービスセンターに返却して点検し、修理してください。・ 運搬ハンドルとして電源ケーブルで本製品を運搬しないでください。・ 電源ケーブルの熱な表面を避けてください。・ 換気口が閉塞された状態で製品を操作しないでください。換気口にウール、髪などがないようにしてください。・ 切り口に物を落としたり挿入したりしないでください。・ 屋外で使用しないでください。・ エアゾール（噴霧）製品を使用したり、酸素を使用したりするの場所で操作管理をしないでください。・ 接続を解除するには、すべてのコントローラを閉じた位置に移動し、プラグをコンセントから取り外します。・ 子供を脛脛が伸縮の位置から避けてください。・ 製品を正しくアース付けたコンセントに繋がってください。アースの説明をご参照してください。・ 加熱表面を慎重に使用してください。ひどいやけどをする可能性があります。不敏感の皮膚エリアや血行不良の場合は使用しないでください。子供や行動不能者は無人監視でヒーターを使うのは危険があります。・ ケットや枕の中で操作しないでください。加熱しすぎると火災、感電、ショック、けがの原因になる可能性があります。その説明を保存してください● 以下のような症状をお持ちの方、または治療中の方は、本製品を使用する前に医師に相談してください。

⚠ 警告

	<p>(1) ペースメーカーを装着している方は本製品を使用できません。チェアは医療設備の電子故障を引き起こす可能性があります。</p> <p>(2) 悪性腫瘍患者；</p> <p>(3) 心臓病患者；</p> <p>(4) 皮膚が熱を感じない、または熱に不敏感の方、例えば糖尿病患者；</p> <p>(5) 妊婦又は出産直後の女性；</p> <p>(6) 糖尿病患者などの血行不良者；</p> <p>(7) 骨粗鬆症患者、脊柱骨折患者または関節捻挫、筋肉挫くなどの急性疼痛性疾患または損傷を有する人；</p> <p>(8) 損傷の方は本製品を使用しないでください；</p> <p>(9) 体温が高すぎる、または低すぎる、発熱、炎症、風邪症状、高血圧または健康状態がよくない場合、本製品を使用する前に医師に相談してください；</p> <p>(10) チェアで寝ることを回避してください；</p> <p>(11) 脊椎または神経病の方；</p> <p>(12) 椎間板ヘルニア；</p> <p>(13) メカに挟み込みないように、ゆったりした服を着たりアクセサリーをつけたりしないでください。</p> <p>(14) 使用時は、長髪を移動中のメカから避けてください。</p> <p>そうしないと、体調不良や体の傷害になる可能性があります。</p>
<p style="text-align: center;">! 必ず 守る</p>	<ul style="list-style-type: none"> ● チェア使用中や使用後に不快感を感じた場合は、すぐに中止して医師に連絡してください。医師の承認を取れない限り、チェアを再使用しないでください。
	<ul style="list-style-type: none"> ● 椅子は操作と調整前に、椅子を壊しの障害物を確認してください。酷い傷害を回避するためにチェア周りにペットや人がいることが禁止になります。
	<ul style="list-style-type: none"> ● チェア使用前に、背もたれを持ち上げ、モミ玉が上下に移動するの中間エリアをチェックしてください。中央背クッションが開いておらず、モミ玉で損傷や引き裂かれた兆候を確認してください。チェア使用時にモミ玉が露出すると、人身傷害や感電の恐れがあります。
	<ul style="list-style-type: none"> ● マッサージチェアを初めて使用する場合は、マッサージチェアのさまざまなマッサージ機能を熟知するために、「デモ」モードを選択することをお勧めします。椅子を使うたびに30分を超えないでください。体の部位をマッサージする時間は5分を超えないでください。これらの説明に従わないと、不具合や身体障害が発生する可能性があります。
	<ul style="list-style-type: none"> ● チェアを使用した後、断電によるサージを回避するために、電源コンセントからコードを抜けてください。常にサージプロテクタを使用することを強くお勧めします。誤る方法による深刻な傷害を回避するために、子供や未成年者が監督なしで、チェアを使用することを禁止になります。
	<ul style="list-style-type: none"> ● 現地電気製品の使用に関する規範と規定を遵守してください。 ● 110V-120V、60 Hz電源を使用してください。(国にて設計されていない製品を使用したり、変圧器に接続したりしないでください。) 感電、製品故障、内部コンポーネントの過熱による火災の原因になります。
	<ul style="list-style-type: none"> ● サージ、ショート、電気ショックを回避するために、電源ケーブルがコンセントにしっかりと差し込まれていることを確認してください。感電すると内部アセンブリが過熱し、火災を引き起こす可能性があります。
	<ul style="list-style-type: none"> ● 電源プラグを定期的に乾いた布で拭き、掃除して、汚れや湿気が溜まらないようにしてください。
<p style="text-align: center;">! 必ず 守る</p>	<ul style="list-style-type: none"> ● チェア機能に異常が発生した場合はすぐにチェア使用を中止していただき、煙、発火、感電しないように電源プラグを抜いてください。 <p>異常および障害の例</p> <ul style="list-style-type: none"> ● チェアが電源コードに差し込まれ、電源スイッチが「ON」の状態でも無動作の場合 ● 椅子がオフられていても動作しているの場合。 ● 焦げ臭いにおいや異音発生の場合。 ● 内装の部品が過熱で溶けているように発見の場合。 <p>→上記の問題が発生した場合は、製品の使用を中止してください、コンセントからプラグを外してください。サービスセンターに製品の検査を許可してください。</p>
<p style="text-align: center;">⊘ 禁止</p>	<ul style="list-style-type: none"> ● 背もたれと背もたれの上にマットや障害物を置かないでください。これにより、メカが破損し、人身傷害を引き起こす可能性があります。 ● チェアを移動する、或いは運搬するときは、必ずサポートのエリアをつかんでください。そうしないと、チェアの部品が破断し、酷い損傷を招く可能性があります。

⚠ 警告

 禁止	<ul style="list-style-type: none"> ● このチェアは、下記健康の問題がある方は使用しないでください： 医者はマッサージを勧めない。血栓、酷い動脈瘤、急性静脈瘤、皮下組織炎症などの様々な皮膚炎症、または様々な皮膚感染の方。 体に加重したり、被害を与えたり可能性があります。
	<ul style="list-style-type: none"> ● 体に怪我をした、健康状態が悪い人はこの製品を使用しないでください。 急性腰痛、椎間板ヘルニアまたは腰椎変位を患っている方。 加重した、被害を与えたり可能性があります。
	<ul style="list-style-type: none"> ● マッサージチェア動作時に手、腕、足を移動しているのメカに入れないでください。 ● 子供をチェアから遠ざけてください。登ると転倒して大けがをする可能性があります。 ● 背もたれや手すりに登らないでください。 ● 背もたれに後ろに寄りかかる時に大きな圧力をかけないでください。 ● 背もたれと背もたれに接触のエリアから頭を遠ざけてください。 ● 自分でチェアを操作できない青少年や身体障害のある方は本製品を使用しないでください、 或いは無監督で使用しないでください。 ● 体調が弱い方はチェアを使う前に医師に相談してください。 ● 首の筋肉や神経を傷つけないため、首をマッサージする時に力を注意してください。
	<ul style="list-style-type: none"> ● 電源ケーブルを壊さないでください。 破損、変更、曲げ、ねじれ、または延長線と一緒に使用しないでください。 電源ケーブルをヒーターに近づけないでください。 破損した電源ケーブルは、感電、ショート、火災の原因になります。 電源ケーブルのメンテナンスについては、製品を購入した小売店/販売店または指定されたライセンスサービスセンターにお問い合わせください。
	<ul style="list-style-type: none"> ● モミ玉の加熱機能を使用する場合は、1箇所の位置で長時間に肌に触れないでください。 低熱やけどが発生する可能性があります。 温度が低くても、40°C~60°Cで明らかな熱痛が感じられなかったが、小さな熱やけどが発生する可能性があります。
 濡れた手で操作することが禁止になります	<ul style="list-style-type: none"> ● 手が濡れている時に電源プラグを差し込んだり引き抜かないでください。 感電が発生する可能性があります。
 取り外しことが禁止になります	<ul style="list-style-type: none"> ● サービスプロバイダからライセンスされていない場合、製品を改造、分解、修理しないでください。 火災、異常動作、人身傷害の可能性があります。

警告





必ず 守る

- 以下の方（現在健康の方でも）は、本製品を使用する前に医師に相談してください。
加重し、被害を与えるの可能性があります。
 - (1) 高齢または体重が正常より軽いため筋肉萎縮が現れた者、
 - (2) 腰痛、腰の筋肉、関節の痛みを感じている方、
 - (3) 捻挫しやすく、打撲しやすい方、
 - (4) 車酔いの方、
 - (5) 心臓手術または他の血管手術を受けた方。適切に処理しないと、酷い被害を与えるの可能性があります。
- チェアに座る前に、チェア部品間に異物がないことを確認してください。
(裏蓋、背もたれ、座面、ふくらはぎ/足のマッサージ部またはクッション内面に異物がないことを確認してください。)
手、足、その他のものを挟み込みことによって事故、けが、製品の故障を引き起こす可能性があります。
チェアに座る前に、メカがリセットされたことを確認してください。
- 起きる前にマッサージ機能をオフにしてください。
- ふくらはぎ/足のマッサージ部がマッサージした後に引っ込まれていない場合は、リモコンでふくらはぎを引っ込めてください。
- チェアのプラグを抜く時に、電源ケーブルが破損しないように、電源ケーブルではなくプラグを握ってください。
破損した電源ケーブルは、電気ショックや酷い損傷を引き起こす可能性があります。
- チェアを移動する前に、背もたれがリクライニング、ふくらはぎが既定の位置にリセットしていることを確認してください。
そうしないと損傷を与える可能性があります。
- カートを使用して製品を移動する場合は、床にマットを敷いて、痕跡を残したり、床を壊したりしないようにしてください。
工事の床やコルクの床の上で椅子を転がさないでください。痕跡や破損が発生する可能性があります。
- セキュリティロックキーを保留してください。
子供をリモコンから遠ざけてください。
- チェアを動かす前に、周囲に障害物がないことを確認してください。
持ち上げる必要がある場合は、椅子の鉄骨から持ち上げるようにしてください。
重いチェアが転倒して搬送者に落下し、酷い被害を与えるの恐れがあります、バランスをよく保つ必要があります。
- チェア使用中に皮膚の炎症、かゆみ、腫れなどの症状が出た場合は、使用を中止してください。
すぐに医師に相談してください。

禁止

- 本製品を他の電気設備と同時に使用しないでください。例：電ヒーター。
- 不具合やけがを避けるため、手、腕、足、または体の任意の部位を専用設計されていないマッサージエリアに置かないでください。
- ふくらはぎのマッサージの間に膝を置かないでください。これは酷い傷害を引き起こす可能性があります。
- 本製品を使用している間に寝ないでください。
- お酒を飲んだ後に本製品を使用しないでください。
- シートのエアバッグが完全にエア抜きされていない場合は、シートに立ったり、ジャンプしたり、シートに物を置いたりしないでください。突き刺さるのリスクがあります。

 警告

<p> 禁止</p>	<ul style="list-style-type: none"> ● ふくらはぎとシートベースの間に手や足を置かないでください。 ● ふくらはぎとサイドパネルの間に手や足を置かないでください。 ● シートとサイドパネルの間に手や足を置かないでください。 ● ふくらはぎの上部と下部の間に手や足を置かないでください。 ● シートベースの隙間に手や足を入れないでください。 ● マッサージチェアにペットを置かないでください。 ● マッサージ時にいきなり電源プラグを抜いたり、電源スイッチを切ったりしないでください。 <hr/> <ul style="list-style-type: none"> ● 後ろのカバーに立ったり座ったりしないでください。チェアが転覆の可能性があります。 <hr/> <ul style="list-style-type: none"> ● 手すりに立ったり、座ったりしないでください。 <hr/> <ul style="list-style-type: none"> ● ふくらはぎ/足のマッサージ部に立ったり座ったりしないでください。 <hr/> <ul style="list-style-type: none"> ● 製品を取り付けした後引っ張ったり、プッシュしたりしないでください。 <hr/> <ul style="list-style-type: none"> ● 製品に座っている人がいる場合は、製品を移動しないでください。 <hr/> <ul style="list-style-type: none"> ● 本製品をヒーターなどの他の加熱設備と併用しないでください。 過熱による火災の恐れがあります。 <hr/> <ul style="list-style-type: none"> ● リモコンをシートに残さず、必ずスタンドに戻してください。 <hr/> <ul style="list-style-type: none"> ● 背もたれと背クッションの間に異物がある場合はチェアの使用を中止して電源を切ってください、再使用する前に異物を取り除き、チェアが正常に動作することを確認してください。
<p> 濡れた手で操作することが禁止になります</p>	<ul style="list-style-type: none"> ● 浴室など湿度の高い場所にチェアを置かないでください。湿気は電気部品を破壊し、製品の故障を招き、最悪の場合、感電などのひどいけがが発生することになります
<p> 製品に濡れ禁止になります</p>	<ul style="list-style-type: none"> ● チェアの周りにスプレーを使用しないでください。 感電、短絡、製品故障の原因になります。
<p> 電源プラグを抜いてください</p>	<ul style="list-style-type: none"> ● 製品をクリーニングまたはメンテナンスする前に、必ず電源ケーブルを抜いてください。 ● 停電が発生した場合は、すぐに電源プラグを抜く必要があります。電源オフ中にチェアがショートするのを防ぐために、チェアをサージのプロテクタに挿入することを強くお勧めします。 ● 製品を使用しない場合は、電源プラグを外してください。

アース説明

本製品はアースを繋がる必要があります。故障や損傷が発生した場合、アースは電流に最小の抵抗経路を提供し、感電リスクを低減することができます。本製品には自身のアース導体を備えた電源ケーブルとアースのプラグが装備されています。プラグはすべての地域の規制や規制に基づいて適切に取り付けられ、適切なソケットにアースを挿入する必要があります。

危険-設備のアース導体の接続が不適切であると感電の危険がある。製品が正しくアースを繋がるについて質問がある場合は、適格な電気技師または修理員に問い合わせてください。製品に付属しているプラグを改造しないでください。コンセントに合わない場合は、適格な電気技師が適切なコンセントを取り付けてください。

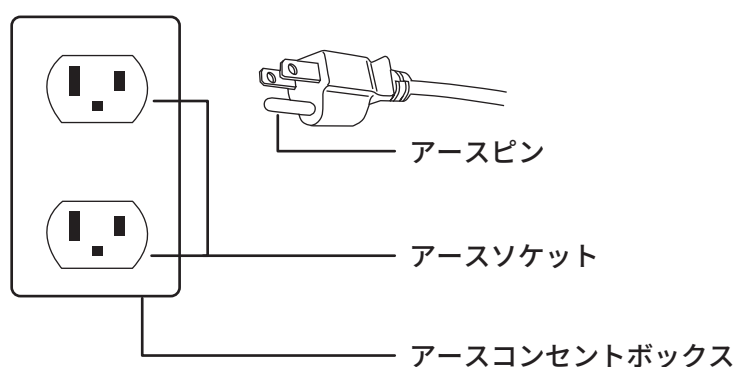

製品部件

チェアー正面



チェアー側面



チェア側面



エアバッグ位置



使用前

1 フット取付

- (1) 包装箱は2個です、1個は本体;1個は脹脛です。
包装を開けて、部品を取り出してください。

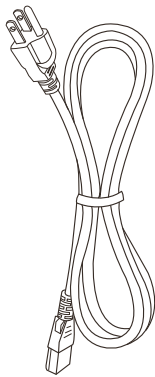

電源ケーブル1本

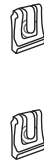

2つの割りピン

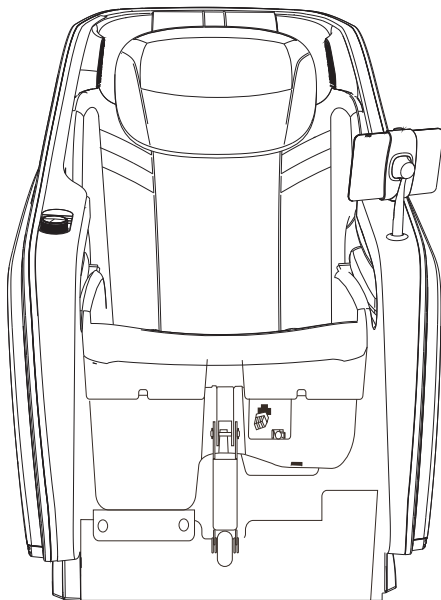

本体

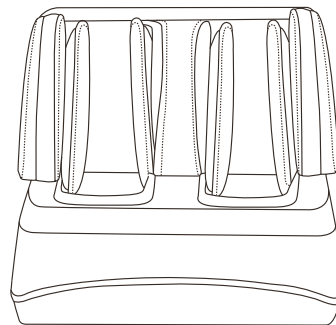

フット

使用前

(2) フット取付

a) (B1,B2)はフット接続線です、(A1,A2)はエアーストックです。

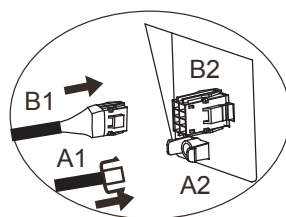
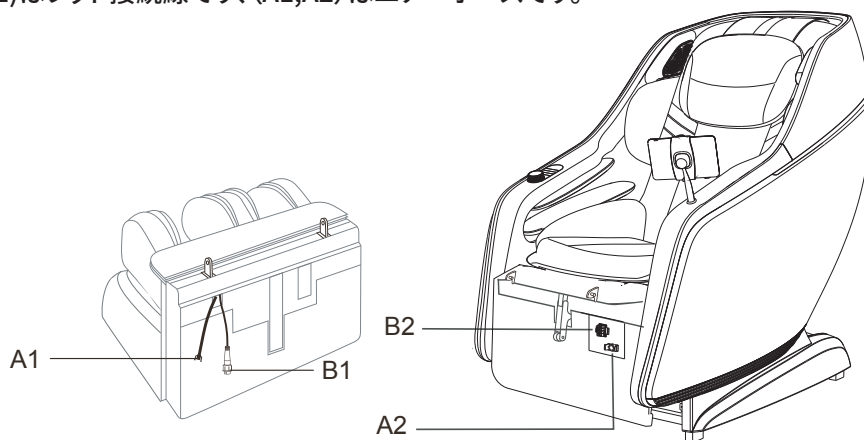

b) 下記図面通り(C 1)フットをイスのベース(C 2)の穴に合わせて繋がってください。
またロックで締めってください(図1参照)



図1

使用前



- (3) 下記図面のように座部と脛脛のカバーをファスナーで引っ張ってください。
そして脛脛の取り付けが完成しました。

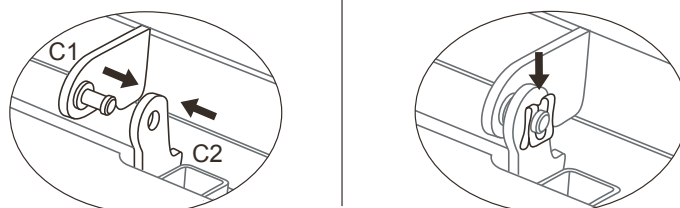
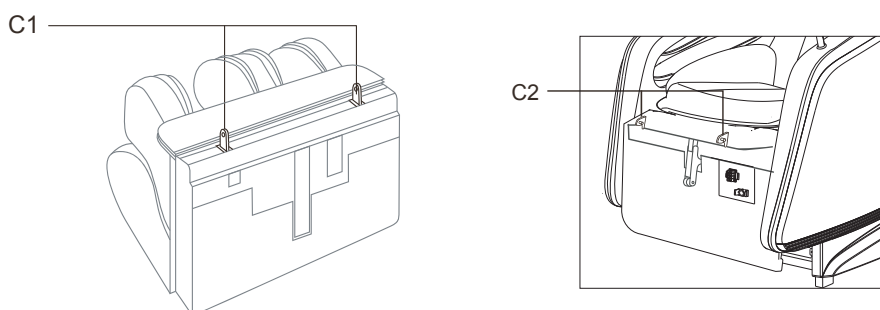
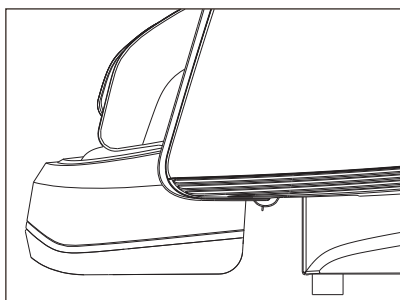
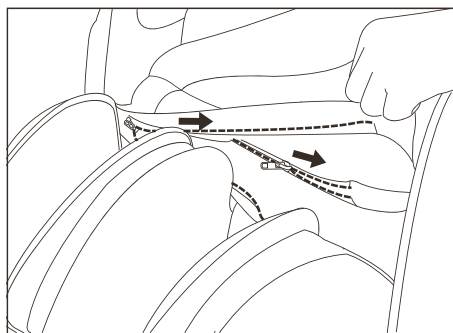

備考：
インストールの問題が発生した場合は、ローカルサービスにお問い合わせください。

使用前

2 放置の位置

- 椅子を移動する前に、電源オフで使用されていないことを確認してください。
- チェアが重いため、急に落ちないように気をつけてください。
床やチェアの部品を破損される可能性があります。
- 電源コンセントに平らな場所にチェアを放置してください。
チェアを傾斜させ、自由にチェアを上下させるのスペースがあることを確認してください。
- 硬い地面にチェアを置く場合は、必ずチェアの下にマットやカーペットを使用してください。



- 光が当たる場所や高温場所にチェアを置かないでください。そうしないと、日光や高温によって内装が色褪せたり、変色したり、硬化したりする可能性があります。
- 故障や感電ため、湿気環境やほこりの環境にチェアを置かないでください。
- チェアにマットやカーペットを置いて、床を傷つけないように、操作時の騒音を減らし。マットやカーペットのサイズは63.0インチX 35.4インチが推奨されています。

- マット或いは毛布の推奨サイズ

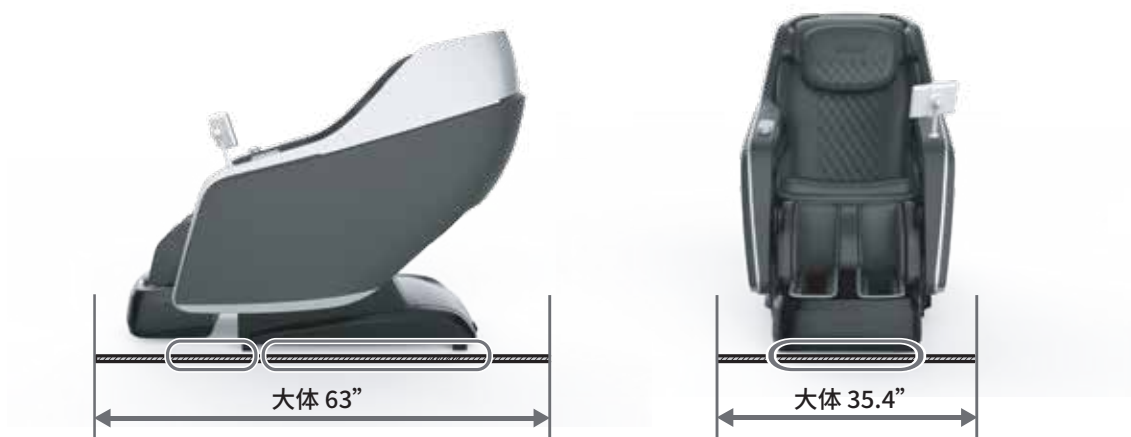

3 チェア-の周りを検査してください

- 人、ペットや他の物体が製品に近づいていることを確認してください。



- チェアの上とチェアの継ぎ目に異物がないことを確認してください。

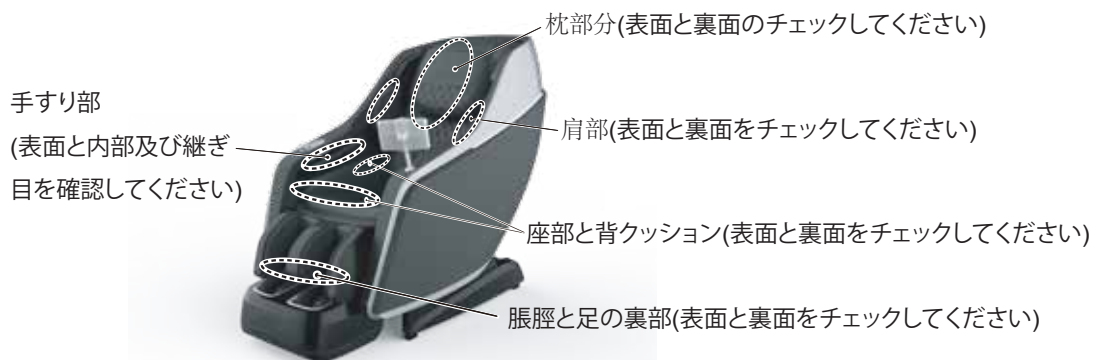

警告

- フットとシートベースの間に手や足を置かないでください。
- フットとサイドパネルの間に手や足を置かないでください。
- サイドパネルとシートベースの間に手や足を置かないでください。
- 脛脛と足裏の間に手や足を置かないでください。
- シートベースの隙間に手や足を入れないでください。

傷害の可能性があります。

4 電源ケーブルと電源プラグを確認してください

- 電源ケーブルと電源プラグが汚れていないことを確認してください。
- 電源ケーブルと電源プラグが乾燥し、湿気がないことを確認してください。
- 電源ケーブルと電源プラグに破損がないことを確認してください。
- 乾いた布でほこりを拭き取ってください。



警告

- 電源ケーブルとプラグが湿っている場合は使用しないでください。
- 電源ケーブルやプラグに対して重い物を置きたり、曲げたり、ねじったり、巻き付けたりしないでください、破損する可能性があります。
- 破損した電源ケーブルやプラグを使用しないでください。感電、短絡の原因になります。
- 電源コードとプラグをタバコや灰皿などの火元から遠ざけてください、また加熱通気口、加熱モーター、その他の高温になる可能性の物体から遠ざけてください。
- 電源ケーブルとプラグに問題がある場合は、ローカルサービスセンターにお問い合わせください。



コネクタにプラグを完全に挿入してください

5 電源を入れる

- 1 電源プラグをコンセントに完全に差し込んでください。
- 2 スイッチを「I」(ON)位置に回してチェアを起動します。

 警告
● 電源ケーブルがコンセントに完全にしっかりと差し込まれていることを確認してください。 感電や火災の可能性があります。
● コンセント及び配線設備の使用規定を厳格に遵守してください。
● 110-120 V ~、50/60 Hzの電源を使用します。
● 海外で本製品を使用し、無許可の変圧器に接続しないでください。 感電、製品故障、火災の可能性があります。
● 濡れた手で電源プラグを差し込んだり抜いたりしないでください。 感電が発生するの可能性があります。

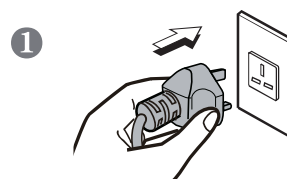

使用前

6 マッサージローラーが戻ることを確認します。



チェアがオフと、モミ玉は背もたれの上部に戻り。これはリコール位置と呼びます。モミ玉はリコールない場合は、チェアに座る前にタッチパネルの電源ボタンを押すだけでリセットできます。

7 生地に損傷や破裂がないことを確認してください。

マッサージ玉が通り背もたれの生地をチェックしてください。

破損、破裂、異常または不適切な摩耗がないことを確認してください。



警告

- 使用前にマントを持ち上げてください、図に示し生地に破損がないかチェックしてください。
- 生地に少しでも損傷があれば、すぐにチェア使用を中止してください。電源プラグを外し、新しいものを交換するように現地のサービスセンターに請求してください。

そうしないと、チェア使用ときに、破損した生地によって、けがをしたり感電したりする可能性があります。

タッチスクリーンの説明と定義

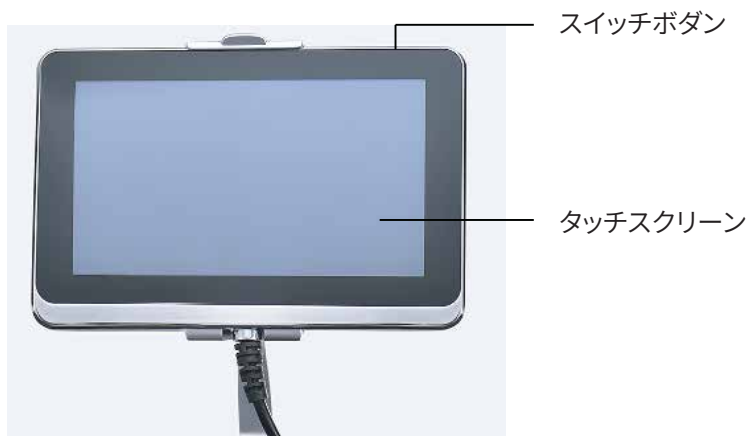

1 スイッチボタン

- 使用前に、3秒ぐらいこのボタンを押し続けってください、マッサージチェアを起動し、マッサージを開始します。タッチスクリーンのアイコンにタッチしてください、選択したプログラムを起動します。
- 使用后、約3秒ぐらいこのボタンを長く押すと、マッサージチェアをオフしてマッサージを終了することができます。チェアは元の位置に戻ります。











備考：電源スイッチはリモコンの右上に設置されました。

2 タッチスクリーン

- タッチスクリーンには7つの主要機能アイコンを設置されました、操作を選択できます。

アイコン説明



1.  : 電源コントロールのアイコン
2.  : ブルートゥースアイコン
3.  : マッサージ中止のアイコン
4.  : ホーム
5.  : 前ページを戻りのアイコン
6.  : 自動プログラム選択は8つを設置されました
7.  : 手動モード選択があります
8.  : 首肩をケアするの4つ自動プログラムがあります
9.  : 腰をケアするの4つ自動プログラムがあります
10.  : 好きな自動プログラムをコレクションしてください
11.  : 2ページをスライド出来ます

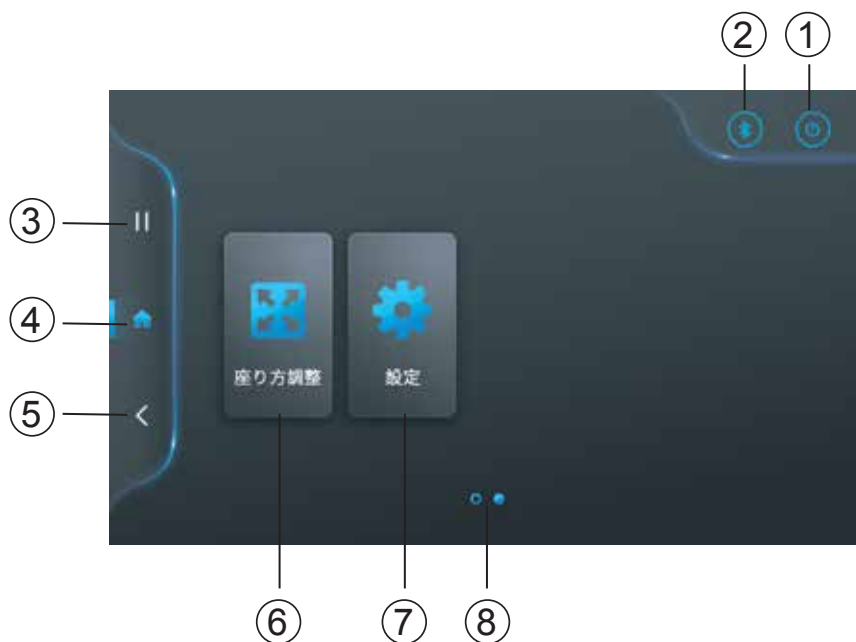

1. ⏻ : 電源コントロールのアイコン
2. 📶 : ブルートゥースアイコン
3. || : マッサージ中止のアイコン
4. 🏠 : ホーム
5. < : 前ページを戻りのアイコン
6. 🪑 : チェア位置を調整するのアイコン
7. ⚙️ : チェア設置
8. ●○ : 2ページをスライド出来ます

ショートカットボタンの定義



-  電源スイッチ
-  このアイコンには性能を設置されなかった
-  エアアイコン
-  エア強度追加
-  エア強度減らし
-  フットアイコン
-  フット上げ
-  フット下げ
-  背クッションアイコン
-  背クッション上げ
-  背クッション下げ
-  本体アイコン
-  起き
-  リクライニング

サイドリモコンの定義



- Bluetooth ブルートゥース機能のアイコン
- Heating ヒーター機能のアイコン
- ZGR Zero G機能のアイコン
- Auto 自動プログラムのアイコンは押すたびに、
チェアには異なる自動プログラムが表示されます

操作ガイド

1. 電源オン

- 電源オンには3つの方法があります。

(1) タッチスクリーンの上部にスイッチを約3秒ぐらい押すとチェアが起動します。



(2) 回転の電源ボタンを約3秒ぐらい押し続けてくださいチェアが起動します。

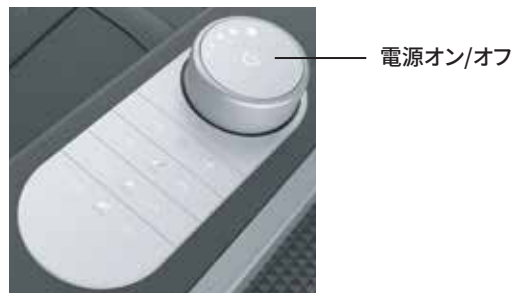

(3) このチェアには音声コントロール出来ます、「Hey Osaki」と言って起きることができます。

すると椅子は「何かお手伝いできますか?」と答えます。次に、「電源オン」または「電源オン」を言うことができます。チェアが「はい」と回答すると、起動します。

- チェアを起動と、画面の最初のページに「Osaki」のロゴが表示されます。



2. 自動プロクラブ

- 【自動モード】をクリックしてください、自動プログラムのページに入ります。
- 8種類の自動プログラムがあります。深さリラックス、ゆっくりリラックス、揺ら助眠、ストレッチ、筋のばす、ローリング、深さ指圧、軽くマッサージと速さマッサージ、一つ自動モードを選んでマッサージを始めます。
- 1つ自動プログラムを選択すると、チェアーが自動的に体型を検点するが出来ます。
- 検点すると、ページに入ります、肩のローラー位置適切のかを示されました。Λ V をクリックして調整してください、位置を選択してから【✓】ボタンを保存することができます。
- 肩位置を確認すると、選択した自動プログラムページに入ります。
- 4D強度の場合は【+-】をクリックして調整できます。全部で6レベルを調節することができます。
- エアー強度に対して、【+-】をクリックして調整できます。全部で5レベルを調節出来ます、最大レベルは5;最小レベルは1です。
- LEDの場合は、1回クリックするとLEDページが表示され、モノクロまたは呼吸ランプを選択できます。ホワイト、オレンジ、シアン、ブルー、パープルの5種類のライトカラーを選択できます。好きなものを1つ選んでください。または呼吸アイコンをクリックすると、ライトがブレンドカラーとして表示されます。また、【リズム】をクリックすると、リズムに合わせてライトがジャンプします。
- 脹脛揉みには、アイコンを1回クリックすると脹脛揉み機能が起動します。もう一度クリックすると、オフことができます。
- 足ローラーには、アイコンを1回クリックすると足ローラー機能が起動します。もう一度クリックすると、オフことができます。
- メカ加熱の場合は、メカ加熱のアイコンを一回クリックして加熱をオンします、アイコンをもう一度クリックしてオフことができます。オンした後、メカ加熱をオフにしない限り、腰部加熱をクリックすることはできません。
- 腰部加熱に対して、このアイコンをクリックすると加熱機能をオンことができます、再びアイコンをクリックすると加熱機能をオフすることができる。オンした後、腰部加熱をオフにしない限り、メカ加熱をクリックすることはできません。
- 次回クリックしてマッサージを行うのに便利ため、好きな自動プログラムを選択した場合、画面上部の【♥】アイコンをクリックして点灯させ、好きなプログラムとしてマークします。選択した自動プログラムが好きなリストに表示され、もう一度【♥】アイコンをクリックしても、好きなリストには表示されません。

備考:









































- 電源入れ時に【自動モード】を選択し、任意の自動プログラムをクリックすると、チェアはユーザーの体を一度だけ自動的に検出します。その後、他の自動プログラム、首肩プログラム、腰尻マッサージプログラムを選択する際に2回目の検出を行う必要はありません。
- 揉み速度と叩き速度をデフォルト値に設定されました。



3. 手動プログラブ

- 【手動モード】をクリックして、手動プログラムページに入ります。
- ページには、揉み、叩き、指圧、叩き、スウェーデン、マッサージの6種類の手動マッサージモードが表示されます。1つのモードを選択すること、組み合わせモードを選択してマッサージを楽しむこともできます。全部で35種類のマッサージ方法が選べ出来ます。次の説明を参照してください。
- 定位アイコンの場合、ユーザーは背面の任意の点を選択できます。クリック1回でOKです。ご希望の位置でポイントマッサージを起動にし、もう一度クリックすると機能を中止できます。
- 局部アイコンの場合、背面の1/4エリアを選択できます。1回クリックすると局所マッサージが起動し、再度クリックすると機能を中止することができます。
- 4 D強度の場合は【+-】をクリックして調整できます。全部で6レベルを調節することが出来ます。
- エアー強度、揉み速度と叩き速度に対して、全部で5レベルを調節出来ます。フットモミ機能をクリックすることだけにエアーストリーミングを調整することが出来ます。
- AVアイコンに対して、定位ボタンを押すと、マッサージローラーの上または下に移動を固定し、マッサージをその部位に集中します。この2つのアイコンを使用して、ご希望のマッサージ位置を調整出来ます。
- 幅とは、メカローラー幅のことです。クラブ、指圧、ローリングは左右の矢印アイコンを押すのみで調整出来ます。
- LEDの場合は、1回クリックするとLEDページが表示され、モノクロまたは呼吸ランプを選択できます。ホワイト、オレンジ、シアン、ブルー、パープルの5種類のライトカラーを選択できます。好きなものを1つ選んでください。または呼吸アイコンをクリックすると、ライトがブレンドカラーとして表示されます。また、【リズム】をクリックすると、リズムに合わせてライトがジャンプします。
- 脹脛揉みには、アイコンを1回クリックすると脹脛揉み機能が起動します。もう一度クリックすると、オフすることができます。
- 足ローラーには、アイコンを1回クリックすると足ローラー機能が起動します。もう一度クリックすると、オフすることができます。
- メカ加熱の場合は、メカ加熱のアイコンを一回クリックして加熱をオンします、アイコンをもう一度クリックしてオフすることができます。オンした後、メカ加熱をオフにしない限り、腰部加熱をクリックすることはできません。
- 腰部加熱に対して、このアイコンをクリックすると加熱機能をオンすることができます、再びアイコンをクリックすると加熱機能をオフすることができる。オンした後、腰部加熱をオフにしない限り、メカ加熱をクリックすることはできません。



35種類の手動マッサージ手技		操作方法
単一の手技	モミ 1	 を1回でクリックしてください
	モミ 2	 を2回でクリックしてください
	叩き 1	 を1回でクリックしてください
	叩き 2	 を2回でクリックしてください
	指圧1	 を1回でクリックしてください
	指圧2	 を2回でクリックしてください
	クラップ1	 を1回でクリックしてください
	クラップ2	 を1回でクリックしてください
	スウィディッシュ1	 を1回でクリックしてください
	スウィディッシュ2	 を1回でクリックしてください
	ローリング	 を1回でクリックしてください
	組合せ手技	モミ1&叩く1
モミ1&叩く2		1回で  をクリックしてください  を2回でクリックしてください
モミ2&叩く1		2回で  をクリックしてください  を1回でクリックしてください
モミ2&叩く2		 と  を2回でクリックしてください
モミ1&指圧1		 と  を1回でクリックしてください
モミ1&指圧2		1回で  をクリックしてください  を2回でクリックしてください
モミ2&指圧1		2回で  をクリックしてください  を1回でクリックしてください
モミ2&指圧2		 と  を2回でクリックしてください
モミ1&クラップ1		 と  を1回でクリックしてください
モミ1&クラップ2		1回で  をクリックしてください  を2回でクリックしてください
モミ2&クラップ1		2回で  をクリックしてください  を1回でクリックしてください
モミ2&クラップ2		 と  を2回でクリックしてください
叩く1&スウィディッシュ1		 と  を1回でクリックしてください
叩く1&スウィディッシュ2		1回で  をクリックしてください  を2回でクリックしてください
叩く2&スウィディッシュ1		2回で  をクリックしてください  を1回でクリックしてください
叩く2&スウィディッシュ2		 と  を2回でクリックしてください

35種類の手動マッサージ手技		操作方法
組合せ手技	スウィディッシュ1&クラップ1	 と  を1回でクリックしてください
	スウィディッシュ1&クラップ2	1回で  をクリックしてください  を2回でクリックしてください
	スウィディッシュ2 &クラップ1	2回で  をクリックしてください  を1回でクリックしてください
	スウィディッシュ2 &クラップ2	 と  を2回でクリックしてください
	指圧1&スウィディッシュ1	 と  を1回でクリックしてください
	指圧1&スウィディッシュ2	1回で  をクリックしてください  を2回でクリックしてください
	指圧2 &スウィディッシュ1	2回で  をクリックしてください  を1回でクリックしてください
	指圧2 &スウィディッシュ2	 と  を2回でクリックしてください

備考:

- (1) 揉み:4 D(メカ強度)と揉み速度を調節できます、エアー調節と叩き速度はデフォルト値に設定されました。
- (2) 叩く/指圧/クラップ:4 D(メカ強度)と叩く速度を調整できます、エアー調整と揉み速度はデフォルト値に設定されました。
- (3) 揉みとクラップ/揉みと指圧/揉みとクラップ/叩きとスウェーデン:4 D(メカ強度)、揉み速度と叩き速度を調整することができます、エアー調節はデフォルト値に設定されました。
- (4) スウェーデンと指圧:4 D(メカ強度)と叩く速度を調整できます、揉み速度とエアー調整はデフォルト値に設定されました。
- (5) スウェーデン/ローリング:4 D(メカ強度)のみ調整できないが、エアー調整/揉み速度/ノック速度はデフォルト値に設定されている。
- (6) ローリング以外、定位式と局所式はすべての手動モードに適用されます、ローリングは局所のみを選択することができます、定位を選択することはできません。

4. 首肩リラックス

- 【首肩リラックス】をクリックして、首肩マッサージ画面に入ります。
- 首/肩には4つの自動プログラムがあります。首肩リラックス、元気回復、首肩ローリング、深く指圧。一つモードを選んでマッサージを始めます。
- 自動プログラムを選択すると、チェアーが自動的に身体検出を行います。
- 検点すると、ページに入ります、肩のローラー位置適切のかを示されました。Λ V をクリックして調整してください、位置を選択してから【✓】ボタンを保存することができます。
- 肩位置を確認すると、選択した自動プログラムページに入ります。
- 4 D強度の場合は【+-】をクリックして調整できます。全部で6レベルを調節することができます。
- エアー調節/揉み速度/叩き速度には、5つの異なるレベルが調節出来ます。
- LEDの場合は、1回クリックするとLEDページが表示され、モノクロまたは呼吸ランプを選択できます。ホワイト、オレンジ、シアン、ブルー、パープルの5種類のライトカラーを選択できます。好きなものを1つ選んでください。または呼吸アイコンをクリックすると、ライトがブレンドカラーとして表示されます。また、【リズム】をクリックすると、リズムに合わせてライトがジャンプします。
- 脛揉みには、アイコンを1回クリックすると脛揉み機能が起動します。もう一度クリックすると、オフことができます。
- 足ローラーには、アイコンを1回クリックすると足ローラー機能が起動します。もう一度クリックすると、オフことができます。
- メカ加熱の場合は、メカ加熱のアイコンを一回クリックして加熱をオンします、アイコンをもう一度クリックしてオフことができます。オンした後、メカ加熱をオフにしない限り、腰部加熱をクリックすることはできません。
- 腰部加熱に対して、このアイコンをクリックすると加熱機能をオンことができます、再びアイコンをクリックすると加熱機能をオフすることができる。オンした後、腰部加熱をオフしない限り、メカ加熱をクリックすることはできません。
- 次回クリックしてマッサージを行うのに便利ため、好きな自動プログラムを選択した場合、画面上部の【♥】アイコンをクリックして点灯させ、好きなプログラムとしてマークします。選択した自動プログラムが好きなリストに表示され、もう一度【♥】アイコンをクリックしても、好きなリストには表示されません。

備考:

- 電源入れ時に【肩首モード】を選択し、任意の肩首モードをクリックすると、チェアはユーザーの体を一度だけ自動的に検出します。その後、自動モード、腰お尻モードをマッサージする時に身体スキャンを再度行うことが必要ありません。
- 揉み速度と叩き速度をデフォルト値に設定されました。



5. 腰と尻のマッサージ

- 【腰尻マッサージ】をクリックして、腰尻マッサージ画面に入ります。
- 腰と尻のプログラムは4つあります-腰リラックス、元気回復、筋肉指圧、腰ケア。一つモードを選んでマッサージを始めます。
- 1つ自動プログラムを選択すると、チェアーが自動的に体型を検点するが出来ます。
- 検点すると、ページに入ります、肩のローラー位置適切のかを示されました。Λ V をクリックして調整してください、位置を選択してから【✓】ボタンを保存することができます。
- 肩位置を確認すると、選択した自動プログラムページに入ります。
- 4 D強度の場合は【+ -】をクリックして調整できます。全部で6レベルを調節することができます。
- エアー調節/揉み速度/叩き速度には、5つの異なるレベルが調節出来ます。
- LEDの場合は、1回クリックするとLEDページが表示され、モノクロまたは呼吸ランプを選択できます。ホワイト、オレンジ、シアン、ブルー、パープルの5種類のライトカラーを選択できます。好きなものを1つ選んでください。または呼吸アイコンをクリックすると、ライトがブレンドカラーとして表示されます。また、【リズム】をクリックすると、リズムに合わせてライトがジャンプします。
- 脹脛揉みには、アイコンを1回クリックすると脹脛揉み機能が起動します。もう一度クリックすると、オフことができます。
- 足ローラーには、アイコンを1回クリックすると足ローラー機能が起動します。もう一度クリックすると、オフことができます。
- メカ加熱の場合は、メカ加熱のアイコンを一回クリックして加熱をオンします、アイコンをもう一度クリックしてオフことができます。オンした後、メカ加熱をオフにしない限り、腰部加熱をクリックすることはできません。
- 腰部加熱に対して、このアイコンをクリックすると加熱機能をオンことができます、再びアイコンをクリックすると加熱機能をオフことができる。オンした後、腰部加熱をオフにしない限り、メカ加熱をクリックすることはできません。
- 次回クリックしてマッサージを行うのに便利ため、好きな自動プログラムを選択した場合、画面上部の【♥】アイコンをクリックして点灯させ、好きなプログラムとしてマークします。選択した自動プログラムが好きなリストに表示され、もう一度【♥】アイコンをクリックしても、好きなリストには表示されません。

備考:

- 電源入れ時に【腰と尻モード】を選択し、任意の腰と尻モードをクリックすると、チェアはユーザーの体を一度だけ自動的に検出します。その後、腰お尻モードをマッサージする時に身体スキャンを再度行うことが必要ありません。
- 揉み速度と叩き速度をデフォルト値に設定されました。

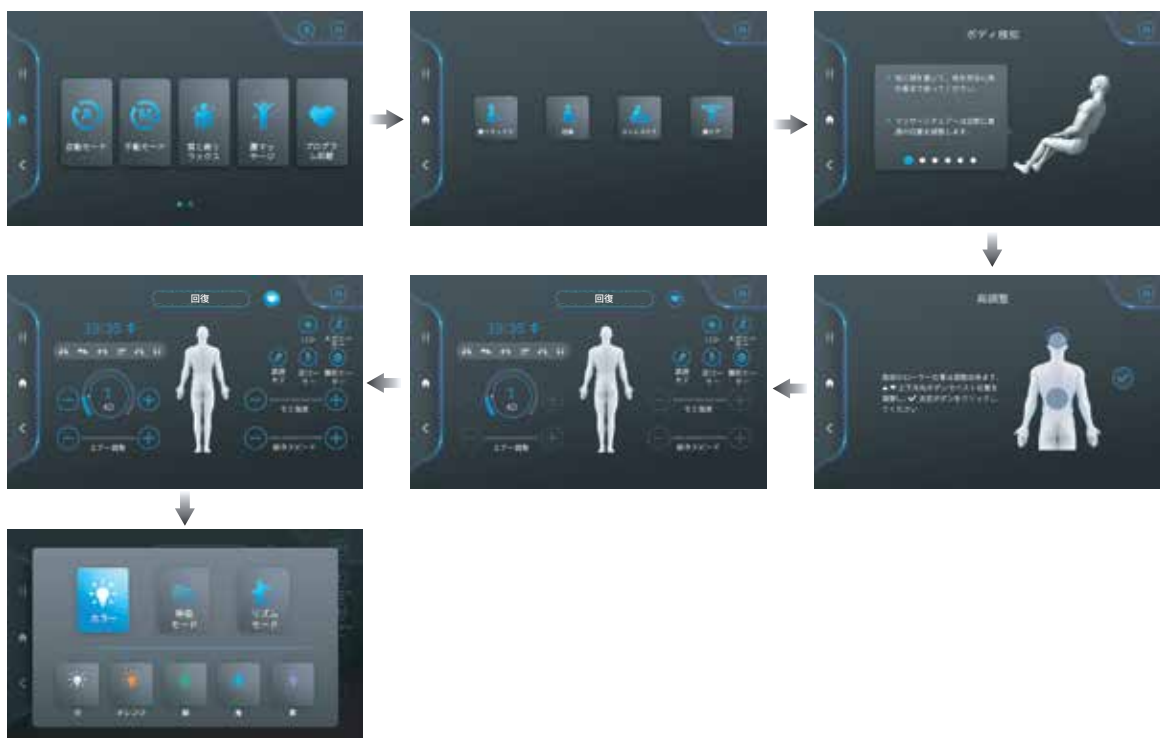

6. コレクションプログラム

- 【コレクションプログラム】をクリックして、コレクションプログラムの画面に入ります。
- この画面には、選択したお気に入りプログラムが含まれています。一度に4つの自動プログラムをコレクションすることができます。また、コレクションページには自動プログラムごとの名前が自動的に表示されます。次回直接クリックしてマッサージを開始するのに便利です。
- 【コレクションプログラム】画面に内容がないは、【現在コレクションプログラムがありません】というメッセージが表示されます、【自動モード】、【首肩リラックス】、【腰尻マッサージ】の【プログラム】画面でコレクションプログラムを選択してください。
- この画面のコレクションプログラムが気に入らない場合は自動モードのアイコンを長押し、右上の「x」をクリックして削除した後、再選択することができます。



7. 姿勢調節

- 【姿勢調節】をクリックして、姿勢調節画面に入ります。
- アイコン \wedge \vee をクリックすることで背もたれ或いは脛脛の直立状態と反転状態を調整できます。
- LEDボタンに対して、これはランプのコントロールするのスイッチです。一度クリックしてアイコンが点灯すると、ライトが点灯します。アイコンが暗くなると、LEDはオフになります。
- Zeor Gには2つのモードがあります、好きなモードを選択してください。
- リセットの場合は、1回クリックするとチェアがリセットされます。もう一度クリックすると、中止になります。

備考:

ストレッチ、揺ら眠りのモードを使用する時にZeor Gはデフォルト値に設定されているため、Zeor Gの反応がありません。



チェアは上に調整する或いは下に調整する

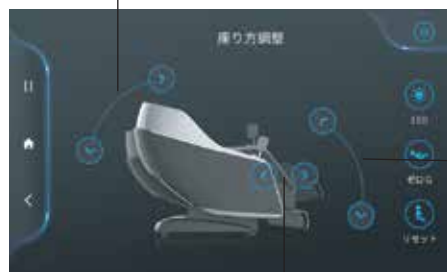

フットは上に調整する或いは下に調整する

脛脛の伸縮を調整する

8. 設定

- 【設定】をクリックして、設定画面に入ります。
- 言語、音声調整、表示時間、画面のひかり調整の4つが設定されています。
- 中国語、英語、日本語の3つの言語を選択できます。お好きな言語を選んでください。
リモコンは適切な言語で表示されます。
- 音量調整の場合は左から右にスライドしてタッチスクリーンの音量を大きくすることができます、逆の方向にスライドすると音量を下げるすることができます。
- 画面に表示時間の場合は、左から右或いは右から左のスライドでコントロールできます。
- 画面のひかり調整の場合は、左から右或いは右から左のスライドでコントロールできます。



9. ブルートゥース

- Bluetoothスピーカーは左右の肩の位置に設置されます、チェアに座っているときに音楽や他のゆったり音お及び電話に出るは体験ができます。
-  をクリックして ブルートゥースのスイッチをコントロール出来ます。
- アイコンが点灯していると、ブルートゥースがオンになっていることを示します。スマホでチェアを繋げることができます。チェアのBluetoothリストとペアになっているのは【JP-NEXUS 4D】。

備考:

- チェアの電源を入れなければなりません。チェアの電源が切れると、Bluetoothスピーカーは運行出来ません。
- Bluetoothスピーカーは一度に1台のデバイスしか接続できません。使用が終わったらBluetoothをオフにしてください、他のユーザーも接続して使用できます。



















10. ポップアップ警告

下記図に示すような警告が表示される場合は、脹脛の周りをよくチェックし、異物が取り除かれることを確認してください。周りをチェックした後、「解除」ボタンを押してマッサージを開始します。



プログラムの説明

 腰部リラックス	このモードは疲労筋肉を緩和させる、活力を回復させる、激しい運動を加速に回復させることに役立ちます。
 リラックス	このモードはゆっくりまた柔らかいマッサージを提供出来ます、ユーザーがリラックスして穏やか状態に役立ちます。
 揺ら眠り	このモードは穏やかなマッサージを提供することを目的として、深いリラクセスに最適する、寝る前に使用してください。
 ストレッチ	インスピレーションの由来はタイ式マッサージ、ストレッチ特色として。このモードは疲労筋肉をリラックスさせる、筋肉回復のために強力な揉みとストレッチ手技を使用しています。
 カッサ&ローリング	このモードは、カッサとローリングにより、ユーザーの血液循環を改善することに役立ちます。
 深さ指圧	このモードはユーザーのストレスを減らすために背中あるストレスに集中することに役立ちます。
 ヨガ	このモードはタイ式マッサージに啓発され、ユーザーが疲れた筋肉をリラックスさせ、筋肉回復ことに役立ちます。
 クイックマッサージ	このモードはチェアーの基本なマッサージのデモを提示します。
 首肩リラックス	このモードは予測と重複お及び穏やかなマッサージ手技を組み合わせ、このマッサージ調節によって、ユーザーののストレスを解放させます、
 元気回復	このモードのポイントは疲労筋肉を活力に戻し、ユーザーのエネルギー回復に役立ちます。
 首肩ローリング	このモードのポイントは、マッサージによって首と肩の筋肉を緩めることです。ユーザーのストレス解消に役立ちます。
 深さ指圧	このモードは背中に正確なマッサージすることに役立ちます。緊張した筋肉に対して、このマッサージは背中のストレスポイントに集中することに役立ちます。

 <p>腰部リラックス</p>	<p>このモードは揉み、ローリング、叩きなどの特殊なマッサージ手技を通じて、腰のに対してマッサージを行う。ユーザーをリラックスさせることに役立ちます。</p>
 <p>元気回復</p>	<p>このモードのポイントは疲労筋肉を活力に戻し、ユーザーのエネルギー回復に役立ちます。</p>
 <p>筋プレス</p>	<p>このモードは筋肉リラックス、血液循環、運動後を回復のために、あるストレスポイントをマッサージすることに役立ちます。</p>
 <p>腰ケア</p>	<p>このモードにはエアバッグの深さマッサージが含まれます、腰をケアさせることができます。</p>

音声コントロール

- このチェアーには音声コントロール機能があり、右の手すりの隣には異なるフレーズを識別出来るのマイクロマイクがあり、ユーザーは話すことでモードを管理することができます。
- まず【Hey Osaki】でチェアーを起こしてください。チェアーが反応しない場合は、反応するまでこのフレーズを使用してください。次の表によって他のプリセットの音声コマンドでチェアーを操作できます。

備考：



- 音声コントロール機能を使用する前に、プラグが完全に挿入され、チェアーが電源入れことを確認してください。
- 音声コントロールのデフォルトは英語です。設定された英語音声でチェアーを操作してください。
- ユーザーのアクセントが異なるため、チェアーがコマンドを快速な認識できないの可能性があります。できるだけはっきり、大きな声で話してください。
- マイクロフォンが右手すりの近くにあるため、ユーザーがチェアーに座る時にマイクロフォンを遮られ、すぐに音を認識できないの可能性があります。できるだけ大きな声で話してください。
- 最適な音声コントロールの効果を得るためには、チェアーがすぐに認識され、応答できるのために静かな部屋に放置ことをお勧めします。

Command	Reaction
Hey , Osaki	Yes, How can I assist?
End Massage	Sure, I hope you enjoyed your massage
Stop	Okay, I will stop now
Turn off	
Power off	
Turn on	Okay
Power on	
Pause massage	Your session is on hold
Continue massage	Resuming your Session
Higher	As you wish
Lower	I have reached the maximum angle
Increase the volume	Okay, increasing the volume
	Sorry, I can't go any louder
Decrease the volume	Okay, decreasing the volume
	I am at my lowest volume
Athletic massage	Ok, I have started the athletic massage.
Relax massage	Ok, I have started the relax massage.
Tranquil massage	Ok, I have started the tranquil massage.
Deep tissue massage	Ok, I have started the deep tissue massage.
Demo massage	Ok, I have started the demo massage.
Yoga massage	Ok, I have started the yoga massage.
Sweet dream massage	Ok, I have started the sweet dream massage.

Command	Reaction
Circulation massage	Ok, I have started the circulation massage.
Lower back massage	Ok, I have started the lower back massage.
Sensei neck and shoulder massage	Ok, I have started the sensei neck and shoulder massage.
Joint care massage	Ok, I have started the joint care massage.
Relief massage	Ok, I have started the relief massage.
Stretch massage	Ok, I have started the stretch massage.
Neck and shoulder care	Ok, I have started the neck and shoulder care.
Switch on Back Heater	Turning on Back Heater
Switch off Back Heater	Okay, turning off Back Heater
Turn on foot roller	Turning on foot roller
Turn off foot roller	Okay, turning off foot roller
Stronger	Sure, increasing intensity
	I have reached my maximum strength
Decrease strength	Alright, adjusting for you
	Sorry, I am unable to go any lighter

使用後

1. 4つの方法で電源を切ります。

- (1) タブレットの右上隅にあるスイッチを押して電源を切ります。
 - (2) 画面の電源  スイッチを押すと電源を切ります。
 - (3) 回転ボタン  を押しと電源を切ります。
 - (4) 【Hey Osaki】でチェアを起こし、チェアが応答ときに【マッサージを終了してください】、
【電源を切ってください】【電源をオフしてください】と言うと、チェアは音声コントロールでオフになります。
2. 電源スイッチを「I」位置から「O」位置に押します。



3. 電源プラグを取り外してください。



警告

- チェアが動かし時にすぐにチェアから降りないでください。
事故やけがの可能性があります。



警告

- 使用した後、立ち上がり時に脹脛に踏まないでください。
脹脛が壊れるの可能性があります。
- 電源スイッチを【OFF】位置に押し電源プラグを抜いたことを確認してください。
そうしないと、子供がチェアで遊ん間に事故やけがの可能性があります。

クリーニングとメンテナンス

合成皮革のクリーニング

合成皮革は乾いた柔らかい布で擦ってください

- 洗剤製品の場合は希釈剤、ガソリン、アルコールなど化学物質を使用しないでください。
- 合成皮革のクリーナー説明を読んでください、クリーナーが皮革を傷つけないしてください。
- 合成皮革が汚れの場合は、以下の方法で拭き取ってください。

- ① 柔らかい布を水に浸し或いは中性洗剤は3%~5%含んだ熱湯に浸し、絞って乾燥させてください。
- ② 柔らかい布は水が落ちないように十分に絞ってください。
- ③ 柔らかい布で合成皮革の表面を拭いてください。
- ④ 拭き時に必ず布を何度も洗ってください。
- ⑤ 合成皮革を自然に乾燥させます。乾燥機を使用しないでください。

- 合成皮革の汚れが落ちにくい場合は、メラミンフォームを中性洗剤に浸して何度か拭き取ってみてください。
- ドライヤーで表面を乾かさしないでください。
- 不適切な洗剤を使用すると、合成皮革の表面が色褪せたり変色したり可能性があります。塗布する前に、洗剤溶液を小部分でテストしてください。
- アルコール、希釈剤、ガソリンを使用して硬いプラスチック部をクリーニングしないでください。これにより、色褪せや色が消えてしまう可能性があります。



プラスチック部品のクリーニング

1 中性洗剤を混ぜた熱湯に柔らかい布を入れ、プラスチック部品を拭いてください。

- 洗剤製品の場合は希釈剤、ガソリン、アルコールなど化学物質を使用しないでください。

2 水で絞った繊維布や柔らかい布で拭いてください。

- 布が十分に絞られ、水や布が湿っていないことを確認してください。

3 プラスチック部品を自然に乾燥してください。



質問と回答

Q 健康問題や病気の方はこの製品を使ってもいいですか？

A 製品を使用する前に医師に相談する必要があります。
マッサージは筋肉損傷、骨疾患、脊椎異常、皮膚病を悪化させ、医療機器を移植した患者に死亡させる可能性があります。

Q このチェアに対して身長と体重の制限がありますか？

A 最低身長は4'9"、最高身長は6'4"です。最大重量は260ポンドです。

ユーザーは身長範囲よりも低い或いは高い場合、チェアを快適に座ることができず、傷害を与えるの可能性もあります。チェアを壊さないように最大重量の制限を守らなければならない、製品を使用する際に自分をひどく傷害の可能性もあります。この制限はユーザーのセキュリティのために設定されています。

背が高く、膝を曲げるで製品を使い方として：

背もたれを傾け、脛脛/足のマッサージを下の位置に下げ、上から下に長さを伸ばしてください。

背が低い方は足のマッサージ部に接触することが難しい：

背もたれを起きて、フットを上げて、上下の距離を縮めてください。

Q 製品のシリアル番号はどこですか？

A チェア背もたれの後ろに電源ケーブルの隣にあります。



Q ユーザーはチェアを使うと音が出ます。

A これはチェアの正常な機能の音です。椅子にはエアポンプと複数のモーターが装備されている。椅子は運転中に音がします。

Q マッサージチェアは毎日どのくらい使うべきですか？

A 健康の方にとっては毎日20分です。

チェアを使った最初の1週間にはユーザーの体調が良いと仮定して、最大20分で使用します。何か不快なことがあれば、使用を中止して医師に相談してください。使用の最初の数日間は、軽いコリを感じるかもしれませんが。痛みの程度を必ずモニターして、翌日に痛みが軽減しない場合は、再使用前に医師に相談してください。

マッサージした後は必ず大量の水を飲んでください。

トラブルシューティング

問題発生した場合は、次の適切な方法でチェックしてください。

問題が未解決の場合は、製造メーカーにお問い合わせで詳細な説明やサービスを入手してください。

故障	原因と検査方法
使用の間にメカが中止します (チェアからビープ音が発生し、リモコンにすべてのアイコンとボタンが点滅し、消灯します)	安全プロトコルとして、圧力/重量負荷が限界を超えると、モミ玉が停止します。 潜在的な過熱やモミ玉の損傷を避けるために、マッサージチェアは過負荷や過熱時に自動的にオフするように設計されている。安全対策として、リモコンは何回の点滅してオフにします。この場合は、裏面の電源スイッチをオフにして、30秒待ってください。電源を入れ直します。260ポンドの荷重能力を超えていない場合は、ソケットからプラグを取り外し、製造メーカーに連絡してください。
チェアは背もたれを起き出さず、脛脛を上へ下げできない (チェアからビープ音が発生し、リモコンの点灯が消え、チェアが停止しています)	障害物や操作時に力が大きすぎると、製品は停止します。 すべての画面とボタンが点滅し、背もたれから脛脛まで停止している場合は、電源を切ってください、10秒後に再起動します。脛脛または背もたれのモミメカに障害物がないことを確認してください。
メカは肩や首に届かない	身体を自動的に検点の間に、頭部が背もたれに正しく当てられていないと、読み取りが正しくならず、モミ玉の開始位置が低くなり、マッサージが不快になる可能性があります。この場合は、リモコンの電源を切り、正しい読み取りを得るために再起動してください。
メカ左右のモミ玉は高さが異なる(感度が悪い)	これはモミ玉の正常な機能です。プログラムは一定の間隔に右側から交互に位置をマッサージするようにプログラムされます。
チェア無効(マッサージの時) ● 上半身(首から腰)をマッサージする ● 脛脛/足裏マッサージ	<ul style="list-style-type: none">● 電源ケーブルが切断されました。● 電源スイッチはオンになっていない。● 起動後にプログラムが選択されていない場合は、チェアは一時中止してオフします。シャットダウンして再起動します。
ヒーターをオフにしても、モミ玉はまだ熱い出てます。或いはチェアが壊れている。	<ul style="list-style-type: none">● モミ玉が発熱するため、余熱が消えるまでに時間がかかります。● モミ玉が少し熱いと、ローラーがマッサージ摩擦による熱を吸収する可能性があります。
電源ケーブルまたは電源プラグが異常に熱い	事故を回避するために、認定サービスセンターに連絡してください。

これらの対策が適用されない場合は、《製品保証カード》を参照してサービスセンターにお問い合わせください。

トラブルシューティング

マッサージチェアを使用するときに予見できる音と感じ。

この製品を使用時にユーザーが下記の音或い感じがします。
これらは欠陥ではなく、チェアの正常な機能です。

- チェアがリクライニングすると、キアが動きという音が聞こえます。
- モミ玉が動きと、軽い摩擦音が聞こえます。
- モミ玉を叩くと、軽いチツという音が聞こえるかもしれません。
- ローラーが動きと、軽い摩擦音が聞こえます。
- ローラーが上下に動くとモーターから音がします。
- ローラーが動きすると、ベルトが回転する音が聞こえます。
- モーター音が感じられます。
- モミ玉を突き出すと、軽い音が聞こえます。
- チェアに座る時に、ローラーが叩いたり回転したりすると、関節から軽い音がするの可能性があります。
- 音がする可能性があるインターフェースはサイドパネルからの音です。
- モミ玉と生地間の摩擦音。
- バルブがエアーを抜くと、ポンプはモーターような音を出てます。
- エアバッグを動かすと、バルブが交互に回転する音が聞こえます。
脹脛が動い間に、軽い音とモーターの動き音が聞こえます。



音が大きい場合は、製品故障の可能性があります。

- この場合は認定サービスセンターに製品の検査と修理を依頼してください。

⚠ 警告

- 未許可の上に、製品を改造、分解、修理しないでください。
火災、異常動作、人身傷害の可能性があります。

⚠ 警告

- 製品に異常や故障が発生した場合は、煙、火災、感電が発生しないように、使用を中止し、電源プラグを抜き取る必要があります。
<異常障害の例>
- 電源スイッチがON位置に移動した後、製品は動作しない;
- 電源ケーブルが移動すると、チェアはオンとオフがします;
- 使用時に製品から焦げや異常音が発生した場合;
- 製品の内部が変形したり、異常に発熱したりします。
これらの症状が発生した場合はすぐに検査と修理のためにライセンスサービスセンターに製品を返送してください。

規格

製品名称	JP-NEXUS 4D	
消費電力	110-120V 60Hz	
電流	1.25A	
働き時間	15分	
レール	L型レール53.2”	
4Dメカ	突き出し距離	6レベル大体3.74
	力	5つレベル
	速度	5つレベル
エアーバッグ	強度	5つレベル
角度調節	リクライニング	約128°-155°(床との角度)
	フット	約9°-75°(壁との角度)
サイズ	立ち状態	62.4” x 31.5” x 48.2”
	リクライニング状態	70.1” x 31.5” x 42.3”
フット伸びるの距離	大体7.1”	
梱包サイズ(長さx幅x高さ) (L*W*H)	箱1:202/8ポンド/238.1ポンド 箱2:46.3ポンド/52.9ポンド	
NW/GW	箱1:202/8ポンド/238.1ポンド 箱2:46.3ポンド/52.9ポンド	
チェアー重量	約249.1ポンド	
使用条件	環境温度:32°F-95°F	
	コントラスト湿度:20-80 RH	
貯蔵条件	貯蔵温度:23°F-95°F	
	貯蔵湿度:20-80RH	
ユーザーの最大体重	260ポンド	

FCC放射線暴露宣言

FCC放射線暴露宣言(移動設備)

製品は非制御環境に対して規定されたFCC放射線曝露制限に適合しています。FCC無線周波数曝露制限を超える可能性を回避するために、正常の操作の間に人体とアンテナの距離は20 cm (8インチ) 未満することが禁止です。

FCC宣言

1. 製品はFCC規則第15部の規定に適合しています。操作は次の2つの条件を満たす必要があります。

(1) 当該設備は有害な干渉を起こさず、かつ

(2) 当該設備は予期出来ない動作を引き起こすの可能性があります、干渉を含む受信された干渉を受け入れなければならない。

2. コンプライアンス責任者によって明示的に承認されていない変更や修正は、ユーザーの操作デバイスの権限を失効させるの可能性があります。

製品はテストを経て、FCC規則第15部のB類デジタル設備に対する制限に符合する。これらの制限は住宅の設置における有害な干渉を防止するための合理的な保護を提供することを目的としています。この装置は無線周波数エネルギーを発生、使用し、放射します。説明に従って設置し、使用しないと、無線通信に有害な干渉を与えるの可能性があります。ただし、特定のインストールで干渉が発生しない保証出来ません。デバイスが無線またはテレビ受信に有害な干渉を与えている(デバイスをオフにしてオンにすることで特定できる)場合は、次の1つまたは複数の方法で干渉を修正することをお勧めします。

— 受信アンテナを再調整または配置してください。

— デバイスと受信機との距離を大きくしてください

— 受信機に接続されている回路とは異なる回路ソケットにデバイスを接続してください

— ディーラーや経験豊富な放送/テレビ技術者に相談してください

カナダ工業省通知

カナダ工業省通知

この設備はカナダ工業省のライセンスフリー-RSSに準拠します

1.操作は次の2つの条件を満たす必要がある:

- (1)製品は干渉を与えてはならない、と
- (2)製品が予期せぬ動作を引き起こす可能性のある干渉を含む、設備はあらゆる干渉に耐えることができる必要がある。

2.コンプライアンス責任者によって明示的に承認されていない変更や修正に対してユーザーの操作デバイスの権限を失効させるの可能性があります。

加拿大工业部通知

この設備はカナダ工業省のライセンスフリー-RSSに準拠します

1.操作は次の2つの条件を満たす必要がある:

- (1)製品は干渉を与えてはならない、と
- (2)製品が予期せぬ動作を引き起こす可能性のある干渉を含む、設備はあらゆる干渉に耐えることができる必要がある。

2.コンプライアンス責任者によって明示的に承認されていない変更や修正に対してユーザーの操作デバイスの権限を失効させるの可能性があります。

